

K7ETP10TT

TUTTAPIASTRA ELETTRICO TOP



DESCRIZIONE PRODOTTO

Struttura in acciaio inossidabile. Manopole in materiale atermico con serigrafia funzionale sul bordo.

Piano di cottura di grosso spessore con bordi arrotondati in acciaio speciale resistente alle alte temperature. Quattro zone di cottura indipendenti, ciascuna delle quali dotata di un termostato che permette di regolare la potenza **dal massimo al minimo**.

Piano di lavoro in acciaio inox AISI 304 per assicurare facilità di pulizia. Rivestimento frontale in acciaio inox AISI 304.

Finitura piano con taglio laser per garantire un accostamento tra piani "testa a testa" e fissaggio vincolante degli stessi tra loro.

Accessori disponibili **su richiesta**.



SPECIFICHE TECNICHE

Larghezza: 800 mm

Profondità: 700 mm

Altezza: 265 mm

Peso: 73 kg

Volume: 0.38 m³

Potenza elettrica: 9.00 kW



K7ETP10TT

TUTTAPIASTRA ELETTRICO TOP / PLAQUE COUP DE FEU ÉLECTRIQUE / ELECTRIC SOLID TOP / ELEKTRO-GLÜHPLATTENHERD / COCINA DE PLACA RADIANTE ELÉCTRICA TOP / ЭЛЕКТРИЧЕСКАЯ КЕРАМИЧЕСКАЯ ПЛИТА ВАРОЧНАЯ ПОВЕРХНОСТЬ

DATI TECNICI / CARACTERISTIQUES TECHNIQUES / TECHNICAL SPECIFICATIONS / TECHNISCHE DATEN / CARACTERISTICAS TECNICAS / ТЕХНИЧЕСКИЕ ХАРАКТЕРИСТИКИ

Dimensioni / Dimensions / Dimensions / Maße / Medidas / Размеры	[мм]	800x700x250
Potenza elettrica / Puissance électrique / Electric Power / Elektro-Leistung / электр. (E)	[Kw] - [кВт]	9
(F)	[V]	400/3N
(G)	[Hz] - [Гц]	50/60
Cavo (non fornito in dotazione) / Cable (non fourni) / Cable (not supplied) / Kabel (nicht mitgeliefert) / Cable / Кабель	H07 RN-F [мм ²]	5 x 2,5
Voltaggi diversi e versioni navali disponibili su richiesta / Différentes tensions et versions maritimes disponibles sur demande / Different voltages and marine versions available on request / Verschiedene Spannungen und Schiffsausführungen auf Anfrage erhältlich / Различные напряжения и варианты исполнения корабля - по запросу		
Piastra / Plaque / Plate / Platte / Placa / Конф. эл.	[Kw] - [кВт]	4 x 2,5
Dimensioni Piastra / Dimensions Plaque / Plate Dimensions / Plattenabmessungen / Medidas Placa / размеры плит	[mm]	727 x 504

2,5 kw	2,5 kw
2,5 kw	2,5 kw

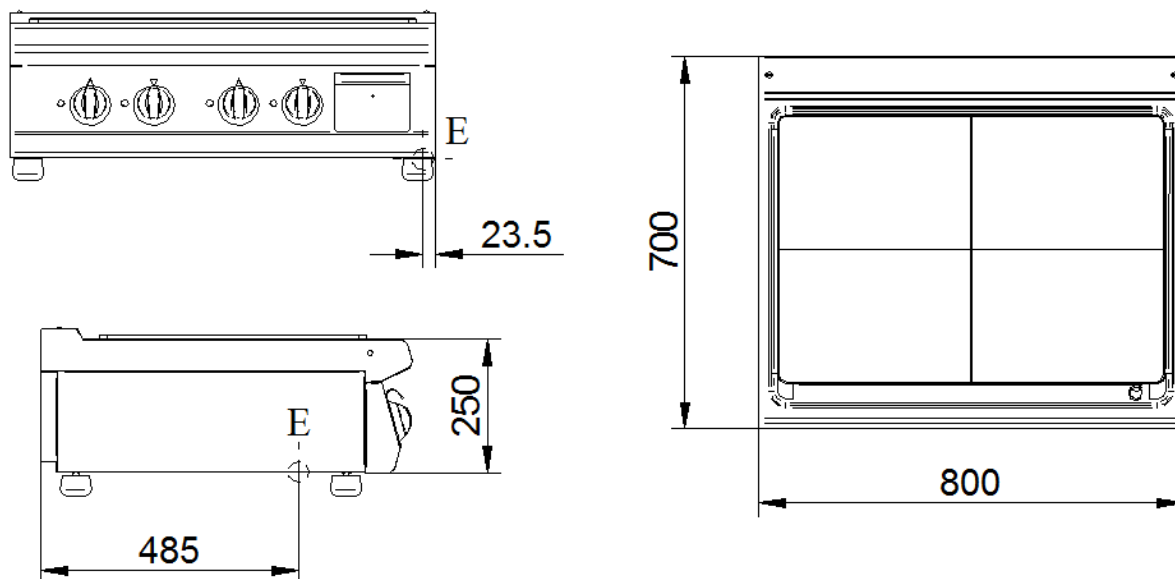

E= elettrico \ électrique \ electric\ Elektrisch \ eléctrico \ электрич