

AZ75

TUNNEL DE SECHAGE POUR MODELES ATR1500 ET ATR1800

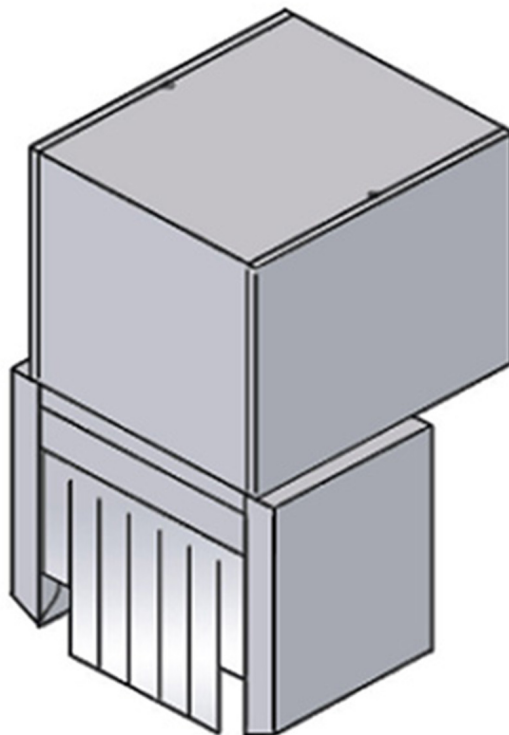

DESCRIPTION DU PRODUIT

Pour modèles ATR1500 et ATR1800 seulement

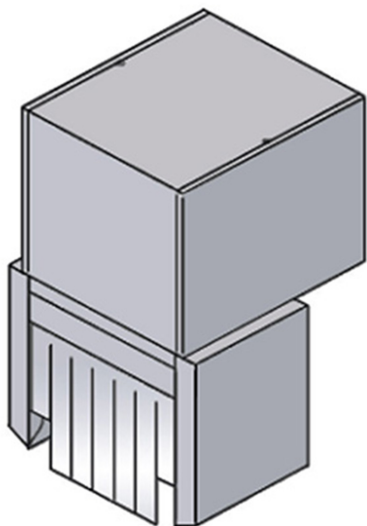

CARACTÉRISTIQUES TECHNIQUES

Largeur: 400 mm
Profondeur: 720 mm
Hauteur: 1071 mm
Volume: 0.42 m³
Puissance électrique: 6.75 kW
Alimentation: 230 V / 3 - 400 V / 3+N/ 50 Hz

